

THK ボールリテーナ入りLMガイド

THK(株)

209411

寸法図

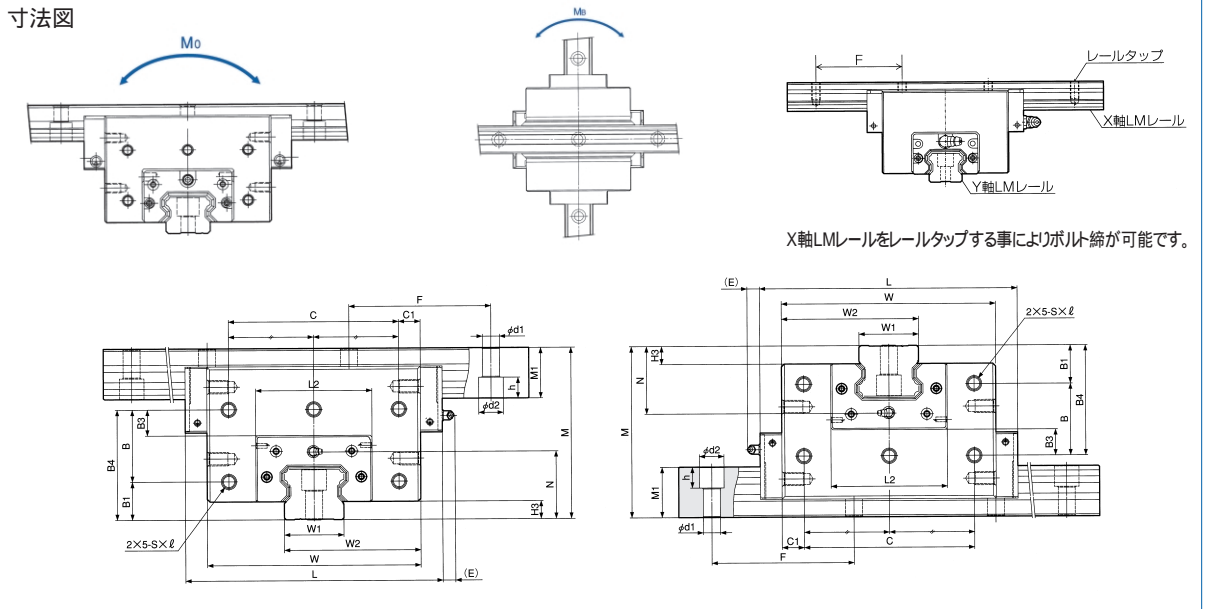

X軸LMレールをレールタップする事によりボルト締が可能です。

SCR形クロスLMガイド寸法

単位: mm

呼び形番	外形寸法			LMブロック寸法							LMレール寸法				基本定格荷重 許容モーメント				
	高さ M	幅 W	長さ L	B ₁	B ₃	B	C	C ₁	S × ℓ	L ₂	W _{1, 8/16}	W ₂	高さ M ₁	ピッチ F	取付穴 d ₁ × d ₂ × h	C	C ₀	M ₀	M _a
SCR25	70	88	109	18	9	26	64	12	M6 × 10	47.4	23	55.5	20	60	7 × 11 × 9	36.8	64.7	0.696	0.85
SCR30	82	105	131	21	12	32	76	14.5	M6 × 10	58	28	66.5	23	80	9 × 14 × 12	54.2	88.8	1.15	1.36
SCR35	95	123	152	24	14	37	90	16.5	M8 × 14	68	34	78.5	26	80	9 × 14 × 12	72.9	127	2.01	2.34
SCR45	118	140	174	30	16.5	45	110	15	M10 × 15	84.6	45	92.5	32	105	14 × 20 × 17	100	166	3.53	3.46
SCR65	180	226	272	40	27.5	76	180	23	M14 × 22	123	63	144.5	53	150	18 × 26 × 22	253	408	11.9	13.3

LMブロックSCR形ブロック価格

呼び形番	SCR25	SCR30	SCR35	SCR45	呼び形番	SCR25	SCR30	SCR35	SCR45
Pブロック	67,800	80,210	85,280	115,310	シールDD	14,040	16,770	18,070	24,180
シールUU	3,900	4,810	5,460	8,970	シールKK	21,060	25,090	27,040	36,270
シールSS	6,760	8,320	8,970	12,090	QZ潤滑装置	5,330	5,720	6,760	8,840
シールZZ	9,230	10,790	11,700	15,860	HH接触スクレーパー	5,330	5,720	6,760	8,840

注) SCR65形のブロックの単価は、ここに掲載しておりません。お問い合わせ願います。

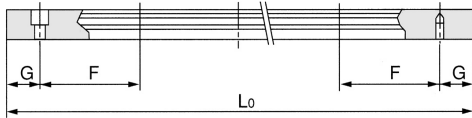

SCR形のLMレール標準長さとして最大長さを下表に示します。最大長さが超える場合は、つなぎ方式で作製します。特殊長さをご指定される場合のG寸法は表中の寸法を推奨します。

LMレールSCR形標準長さとして最大長さ

呼び形番	SCR25	SCR30	SCR35	SCR45	呼び形番	SCR25	SCR30	SCR35	SCR45
LMレール標準長さ (L ₀)	220	280	280	570	LMレール標準長さ (L ₀)	1180	1480	1480	2145
	280	360	360	675		1240	1560	1560	2250
	340	440	440	780		1300	1640	1640	2355
	400	520	520	885		1360	1720	1720	2460
	460	600	600	990		1420	1800	1800	2565
	520	680	680	1095		1480	1880	1880	2670
	580	760	760	1200		1540	1960	1960	2775
	640	840	840	1305		1600	2040	2040	2880
	700	920	920	1410		1720	2200	2200	2985
	760	1000	1000	1515		1840	2360	2360	3090
	820	1080	1080	1620		1960	2520	2520	
	940	1160	1160	1725		2080	2680	2680	
	1000	1240	1240	1830		2200	2840	2840	
	1060	1320	1320	1935		2320	3000	3000	
1120	1400	1400	2040	2440					
標準ピッチF	60	80	80	105	標準ピッチF	60	80	80	105
G	20	20	20	22.5	G	20	20	20	22.5
最大長さ	3000	3000	3000	3090	最大長さ	3000	3000	3000	3090

注) SCR形のLMレール標準長さは、1270、1570、2020、2620mmとなります。価格についてはお問い合わせ願います。



空圧・油圧・真空
直動システム・関連
2
ロボット・FA
制御・検出・計測
駆動・回転
軸受・素材・機械
動力伝達・伝動
搬送・運搬
ポンプ・送風機・粉体
工場設備・環境