



モータ、エンコーダ、ドライバ、コントローラ、PLC、電源をすべて内蔵

ローコストアクチュエータ ロッドレスタイプRL2-60Tシリーズ

アクチュエータ本体は、LMガイドを直接ベースとして使用し、部品点数を削減しましたので、シンプル構造、軽量、コンパクト設計となり、ローコストなアクチュエータを実現。直動案内部に、THKボールリテーナーガイドの採用により低騒音です。またねじ部にも潤滑装置QZを採用し、長期メンテナンスフリーを実現しています。

●様々な動作パターンをサポート

基本的なPTP動作を始め、加速度、減速度それぞれに設定可能。速度、加速度をモータ動作中に任意に変化させたり、通過点で一時的に停止することなしに速度加速度を変化させるPTP動作や、押し付け動作等が可能です。

RL2-60Tシリーズ構造図(アクチュエータ本体)

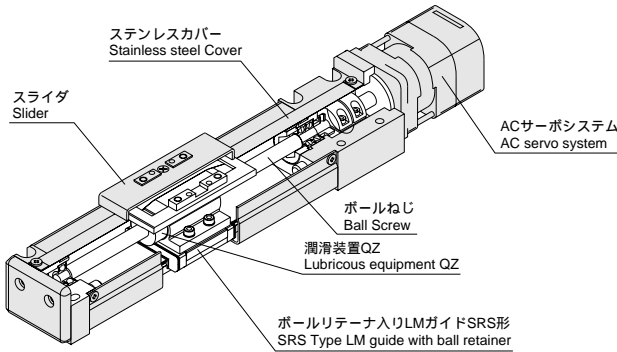

潤滑装置QZ

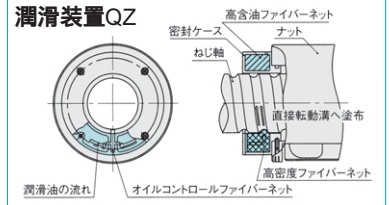

高密度ファイバーネットにより適切な量の油を供給する潤滑システムです。

モーメント荷重



●RL2-60Tシリーズ型番構成例

RL2-60T 100 - 06 - 0150 - C - N

呼び型番	RL2 : ロッドレス 60 : 60mm高
モータ出力	100 : 100W 200 : 200W
ボールねじリード	06 : 6mm 12 : 12mm
ストローク	0050 : 50mm 0100 : 100mm 0150 : 150mm
モータの種類	P : パルスタイプ C : コンピュータタイプ
オプション	N : オプションなし

ロッドレスタイプRL2-60Tシリーズ仕様

型番	単位	RL2-60T100		RL2-60T200	
		高速仕様	低速仕様	高速仕様	低速仕様
定格速度	mm/sec	600	300	600	300
最高速度	ストローク~300	1000	500	1000	500
	ストローク350	800	400	800	400
	ストローク400	800	400	800	400
	ストローク450	800	400	800	400
	ストローク500	800	400	800	400
	ストローク550	800	400	800	400
	ストローク600	680	340	680	340
定格推力	N	67	133	134	267
最大推力	N	201	402	398	796
最大加速度	G	0.3			
水平可搬質量	kg	8	16	16	30
垂直可搬質量	kg	2.5	5	5	10
ボールねじ軸径	mm	12		12	
ボールねじリード	mm	12	6	12	6
モータ型番(W)数	W	CM2-56B-10A (100W)		CM2-56B-20A (200W)	
入力電源電圧	V	単相または3相 AC100~240V ± 10% (50/60Hz ± 5%)			
モータ定格トルク	N・m	0.19		0.32	
磁気エンコーダ	p/rev	インクリメンタル (50000パルス/回転)			
繰り返し位置決め精度	mm	± 0.02			
バックラッシュ	mm	0.1			
許容モーメント	N・m	Ma=Mb=25.7 Mc=58		Ma=Mb=25.7 Mc=58	
走行寿命(注1)	km	5000			

注1) 可搬質量負荷、定格速度、加減速0.3Gの場合 モータ性能の詳細仕様は④-64頁を参照願います。
* 製品改良のため予告なしに外観、仕様等を変更することがありますので、ご採用の場合は事前にお問い合わせ下さい。

