

寸法図

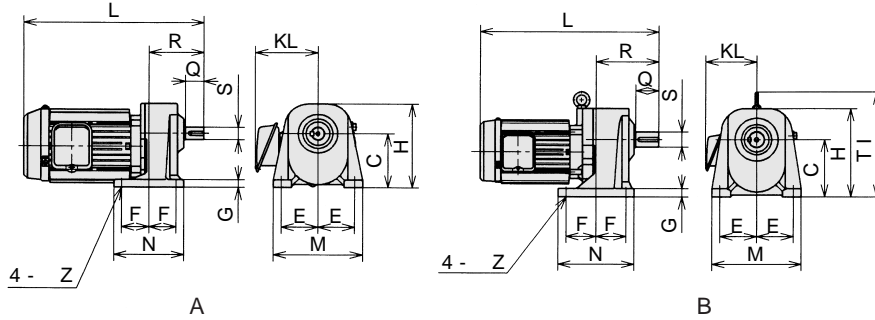

1.5kW横型ギヤモータ寸法および価格

全閉外扇型、周波数50 / 60 / 60Hz 電圧：200/200/220V

型式	価格		図示	主要寸法(mm)														軸端	質量
	標準	ブレーキ付		L	標準	B付	R	H	C	F	E	N	M	KL	G	Z	S		
CA48-150-200(B)	313,000	457,000	B	490	557	191	255	165	82.5	110	210	275	128	25	19	48	82	39.6	
CA48-150-160(B)	294,000	421,000	B	490	557	191	255	165	82.5	110	210	275	128	25	19	48	82	39.6	
CA48-150-120(B)	270,000	357,000	B	490	557	191	255	165	82.5	110	210	275	128	25	19	48	82	39.6	
CA38-150-100(B)	173,000	292,000	B	448	515	157	223.5	145	75	92.5	190	225	128	21	15	38	58	28.2	
CA38-150-80(B)	161,000	280,000	B	448	515	157	223.5	145	75	92.5	190	225	128	21	15	38	58	28.2	
CA38-150-60(B)	158,000	278,000	B	448	515	157	223.5	145	75	92.5	190	225	128	21	15	38	58	28.2	
CA38-150-50(B)	129,000	248,000	B	448	515	157	223.5	145	75	92.5	190	225	128	21	15	38	58	28.2	
CA38-150-40(B)	122,000	232,000	B	448	515	157	223.5	145	75	92.5	190	225	128	21	15	38	58	28.2	
CA32-150-30(B)	105,000	195,000	A	415	482	144.5	189	120	65	82.5	165	200	128	18	15	32	58	21.4	
CA32-150-25(B)	104,000	193,000	A	415	482	144.5	189	120	65	82.5	165	200	128	18	15	32	58	21.4	
CA32-150-20(B)	103,000	192,000	A	415	482	144.5	189	120	65	82.5	165	200	128	18	15	32	58	21.4	
CA32-150-15(B)	97,000	184,000	A	415	482	144.5	189	120	65	82.5	165	200	128	18	15	32	58	21.4	
CA32-150-10(B)	95,800	183,000	A	415	482	144.5	189	120	65	82.5	165	200	128	18	15	32	58	21.4	
CA32-150-5(B)	90,200	176,000	A	415	482	144.5	189	120	65	82.5	165	200	128	18	15	32	58	21.4	

注) 減速比1/200以上の形番についてはここに掲載しておりません。お問い合わせ下さい。

寸法図

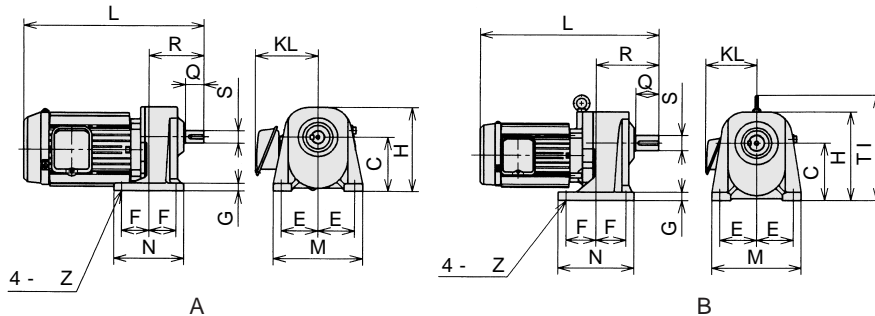

2.2kW横型ギヤモータ寸法および価格

全閉外扇型、周波数50 / 60 / 60Hz 電圧：200/200/220V

型式	価格		図示	主要寸法(mm)														軸端	質量
	標準	ブレーキ付		L	標準	B付	R	H	C	F	E	N	M	KL	G	Z	S		
CA48-220-100(B)	244,000	362,000	A	516.5	579.5	191	255	165	82.5	110	210	275	146	25	19	48	82	43.6	
CA48-220-80(B)	224,000	343,000	A	516.5	579.5	191	255	165	82.5	110	210	275	146	25	19	48	82	43.6	
CA48-220-60(B)	220,000	337,000	A	516.5	579.5	191	255	165	82.5	110	210	275	146	25	19	48	82	43.6	
CA48-220-50(B)	194,000	309,000	A	516.5	579.5	191	255	165	82.5	110	210	275	146	25	19	48	82	43.6	
CA48-220-40(B)	148,000	265,000	A	516.5	579.5	191	255	165	82.5	110	210	275	146	25	19	48	82	43.6	
CA38-220-30(B)	132,000	246,000	A	455.5	518.5	157	223.5	145	75	92.5	190	225	146	21	15	38	58	30.3	
CA38-220-25(B)	130,000	240,000	A	455.5	518.5	157	223.5	145	75	92.5	190	225	146	21	15	38	58	30.3	
CA38-220-20(B)	129,000	234,000	A	455.5	518.5	157	223.5	145	75	92.5	190	225	146	21	15	38	58	30.3	
CA38-220-15(B)	120,000	228,000	A	455.5	518.5	157	223.5	145	75	92.5	190	225	146	21	15	38	58	30.3	
CA38-220-10(B)	119,000	222,000	A	455.5	518.5	157	223.5	145	75	92.5	190	225	146	21	15	38	58	30.3	
CA38-220-5(B)	112,000	184,000	A	455.5	518.5	157	223.5	145	75	92.5	190	225	146	21	15	38	58	30.3	

ブレーキ部標準仕様

項目	内容	項目	内容
電源	三相 200V 50 / 60Hz, 220V 60Hz	絶縁の種類	B種
外被構造	0.1 ~ 0.2kW: 全閉構造, 0.4 ~ 2.2kW: 開放構造	整流ユニット	端子箱内搭載
制動方式	無励磁制動型 (OFFブレーキ)		



空圧・油圧・真空

直動システム・関連

ロボット・FA

制御・検出・計測

5 駆動・回転

軸受・素材・機械

動力伝達・伝動

搬送・運搬

ポンプ・送風機・粉体

工場設備・環境