

KG Spur Gear KG 平歯車

協育歯車工業(株)

233651

●形式表示

S 30 B 20 B + 03 02

種類

モジュールの大きさ 30:0.3、50:0.5、1:1.0
 材質 S : S45C、D : ポリアセタル
 SU : ステンレスSUS304、DM : 射出成形品
 B : 黄銅、DB : ポリアセタル(黄銅プッシュ入)
 歯数 20:20歯数
 形状 A : ハブ無 B : 片ハブ付
 L : 両軸付 K : 棒状のもの
 穴仕上(-) : キー溝ネジ穴無し、旋削仕上げ
 [*] : ネジ穴付旋削仕上、(=) : キー溝付旋削仕上
 歯幅:mmで表示 並幅:軽荷重、広幅:重荷重
 穴径:mmで表示

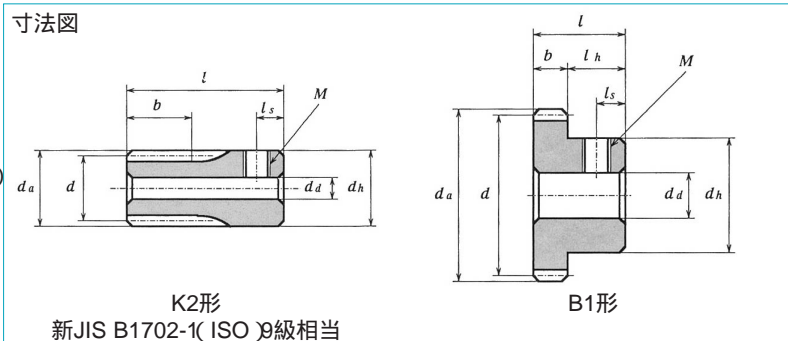

快削黄銅棒平歯車モジュール0.3圧力角20°

材質:C3604B快削黄銅棒

単位:mm

形式	価格	歯数	基準 円直径	歯先円 直径	形	歯幅	穴径	ハブ 外径	全長	形式	価格	歯数	基準 円直径	歯先円 直径	形	歯幅	穴径	ハブ 外径	全長
S30B 14K + 0402	400	14	4.2	4.8	K2	4	2	5	12	S30B 50B + 0203	560	50	15	15.6	B1	2	3	10	8
S30B 15K + 0402	410	15	4.5	5.1	K2	4	2	5.5	12	S30B 56B + 0203	590	56	16.8	17.4	B1	2	3	10	8
S30B 16K + 0402	420	16	4.8	5.4	K2	4	2	5.5	12	S30B 60B + 0203	630	60	18	18.6	B1	2	3	10	8
S30B 18K + 0402	430	18	5.4	6	K2	4	2	6	12	S30B 64B + 0203	660	64	19.2	19.8	B1	2	3	10	8
S30B 20B + 0302	290	20	6	6.6	B1	3.2	2	5	8	S30B 66B + 0203	700	66	19.8	20.4	B1	2	3	10	8
S30B 24B + 0302	320	24	7.2	7.8	B1	3.2	2	6	8	S30B 70B + 0203	730	70	21	21.6	B1	2	3	10	8
S30B 25B + 0302	350	25	7.5	8.1	B1	3.2	2	6	8	S30B 72B + 0203	790	72	21.6	22.2	B1	2	3	10	8
S30B 28B + 0302	370	28	8.4	9	B1	3.2	2	7	8	S30B 75B + 0203	850	75	22.5	23.1	B1	2	3	10	8
S30B 30B + 0302	390	30	9	9.6	B1	3.2	2	8	8	S30B 80B + 0203	900	80	24	24.6	B1	2	3	10	8
S30B 32B + 0202	410	32	9.6	10.2	B1	2	2	8	8	S30B 90B + 0203	970	90	27	27.6	B1	2	3	10	8
S30B 35B + 0202	430	35	10.5	11.1	B1	2	2	8	8	S30B 96B + 0203	1,040	96	28.8	29.4	B1	2	3	10	8
S30B 36B + 0203	450	36	10.8	11.4	B1	2	3	9	8	S30B 100B + 0203	1,120	100	30	30.6	B1	2	3	10	8
S30B 40B + 0203	480	40	12	12.6	B1	2	3	10	8	S30B 108B + 0203	1,210	108	32.4	33	B1	2	3	10	8
S30B 45B + 0203	510	45	13.5	14.1	B1	2	3	10	8	S30B 120B + 0203	1,440	120	36	36.6	B1	2	3	10	8
S30B 48B + 0203	530	48	14.4	15	B1	2	3	10	8										

セットスクリューはついておりません



RoHS

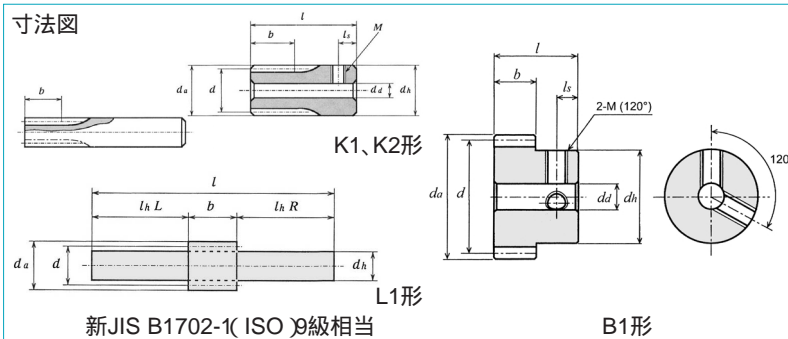

ステンレス平歯車モジュール0.5圧力角20°

材質:SUS304ステンレス鋼棒(JIS G4303)

単位:mm

形式	価格	歯数	基準 円直径	歯先円 直径	形	歯幅	穴径	ハブ 外径	全長	形式	価格	歯数	基準 円直径	歯先円 直径	形	歯幅	穴径	ハブ 外径	全長
S50SU 10K - 1006	1,190	10	5	6	K1	10		6	55	S50SU 45B * 0506	2,280	45	22.5	23.5	B1	5	6	15	13
S50SU 12K - 1007	1,220	12	6	7	K1	10		7	55	S50SU 48B * 0506	2,350	48	24	25	B1	5	6	15	13
S50SU 14K - 1008	1,530	14	7	8	K1	10		8	55	S50SU 50B * 0506	2,520	50	25	26	B1	5	6	15	13
S50SU 15K - 1008	1,670	15	7.5	8.5	K1	10		8.5	55	S50SU 54B * 0506	2,690	54	27	28	B1	5	6	15	13
S50SU 16K * 0804	1,780	16	8	9	K2	8	4	9	18	S50SU 56B * 0506	2,930	56	28	29	B1	5	6	15	13
S50SU 16L - 0805	2,380	16	8	9	L1	8		5	80	S50SU 60B * 0508	3,150	60	30	31	B1	5	8	18	13
S50SU 18K * 0804	1,940	18	9	10	K2	8	4	10	18	S50SU 64B * 0508	3,580	64	32	33	B1	5	8	18	13
S50SU 18L - 0806	2,630	18	9	10	L1	8		6	80	S50SU 70B * 0508	3,890	70	35	36	B1	5	8	18	13
S50SU 20K * 0804	2,090	20	10	11	K2	8	4	11	18	S50SU 72B * 0508	4,170	72	36	37	B1	5	8	18	13
S50SU 20L - 0806	2,860	20	10	11	L1	8		6	80	S50SU 75B * 0508	4,480	75	37.5	38.5	B1	5	8	18	13
S50SU 24K * 0805	2,400	24	12	13	K2	8	5	13	18	S50SU 80B * 0510	4,750	80	40	41	B1	5	10	22	13
S50SU 25K * 0805	2,530	25	12.5	13.5	K2	8	5	13.5	18	S50SU 90B * 0510	5,170	90	45	46	B1	5	10	22	13
S50SU 28K * 0805	2,730	28	14	15	K2	8	5	15	18	S50SU 100B * 0510	6,020	100	50	51	B1	5	10	25	13
S50SU 30K * 0806	2,900	30	15	16	K2	8	6	16	18	S50SU 120B * 0510	7,450	120	60	61	B1	5	10	25	13
S50SU 32B * 0506	1,780	32	16	17	B1	5	6	12	13										
S50SU 36B * 0506	1,910	36	18	19	B1	5	6	12	13										
S50SU 40B * 0506	2,110	40	20	21	B1	5	6	15	13										



空圧・油圧・真空
 自動システム・関連
 ロボット・FA
 制御・検出・計測
 駆動・回転
 軸受・素材・機械
 動力伝達・伝動
 搬送・運搬
 ポンプ・送風機・粉体
 工場設備・環境