

# 軽搬送用エスコンミニ

三機工業(株)

311361



搬送物質量30 / 50kg / 全長

## コンベヤ付システムテーブルTS・PS・PF形

手組作業の効率化に貢献するシステム化されたコンベヤ付テーブル。蛍光灯はシリーズ配線しておきますのでコネクタで接続できます。

パネル( 指導書掛け )タイプ / PF( パネルなしはRF )  
 両側テーブル付パネルタイプ / DPF( パネルなしはDRF )  
 RF・PF DPF・DRF

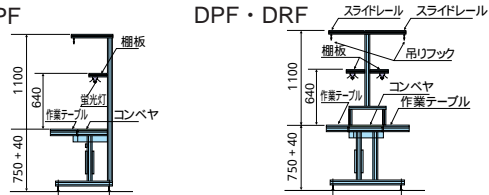

## クミタン(コンベヤ付システムテーブル)S形・PS形・PF形標準仕様

タイプ	パネルタイプ		両側テーブル付スライドレールレスパネルタイプ		スライドレールレスパネルタイプ		両側テーブル付パネルタイプ		テーブルタイプ	両側テーブルタイプ		
	型式	PF	RF	DPF	DRF	PS	RS	DPS	DRS	TF	DTF	
作業テーブル (mm)	表面材質 ( 記号 )	メラミン化粧板 ( 標準 ) [ M ] ・ アルミ [ A ] ・ 塩ビマット張り [ V ] ・ 帯電防止マット張り [ E ] ・ 導電性マット張り [ D ] ・ ポリプロピレン [ P ]										
	テーブル幅	200・300 ( 片側・両側あり )										
	コンセント	100V3Pアース付 ( 脚ピッチ毎に取付 ) ・ 非常停止スイッチ < オプション >										
	テーブル高さ	750 ± 40 ・ 立ち作業用は 850 ± 40										
パネル・ラック = 装着 x = 否	作業者ピッチ ( 脚ピッチ )	900・1200・1500										
	支柱高さ	1850 ± 40				1390 ± 40						
	スライドレール	1本付( 吊りフック付 ) / 2本付( 吊りフック付 )										
オプション ( 記号 )	棚板									x	x	
	パネル( 指導書掛け )		x		x			x		x	x	
コンベヤ	蛍光灯					x		x		x	x	
	蛍光灯									x	x	
オプション ( 記号 )		足置台 [ A ] ・ キャスター付脚 [ C ] ・ フックパネル [ F ] ・ 平パネル [ H ]										
コンベヤ		ベルトコンベヤ式 / エスコンミニ FT・FTH・SZ・SC・SHZ・SMHG及び同蛇行レス機種他 ローラ ( 18 ) 式 / クリーンコンベヤ CLAA・CLAD・CLAM他										

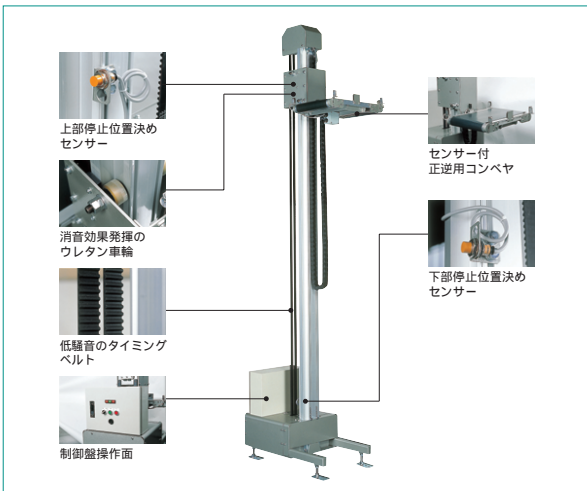

搬送物質量15kg / 台

## リフトベヤLC形

クリーンな環境に対応できる昇降機。

LC形標準図

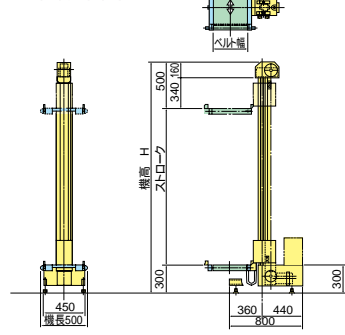

安全カバー(オプション)



## 昇降用リフター LC形仕様

型式表示略号	LC20	LC25	LC30
機高H (mm)	2150	2650	3150
昇降範囲高さ (mm)	最高	1500	2000
	最低		300
標準ストローク (mm)	1200	1700	2200
昇降速度 (m/min)	50Hz	インバータ 14超28迄	
	60Hz	インバータ 17超27迄	
標準タイムサイクル (sec)	19/16	23/20	27/23
昇降伝動ユニット	タイミングベルト2本掛(うち1本は緊急用予備)		
昇降動力 (kW)	0.2kW 4P 三相200V/220V		
昇降ポスト	アルミ押し出し材		

## 搬送用コンベヤSMPD形仕様

型式表示略号	SMPD 25	SMPD 30	SMPD 40	SMPD 50	SMPD 60
ベルト幅 (mm)	呼称幅B	250	300	400	500
	実幅	230	280	380	480
機長 (mm)	500				
ベルト速度 (m/min)	7.5/9.1 ( 50/60Hz )				
ブレーキ付	三相				
モーター動力	20W x 2台 ( 正逆運転 )				
搬送質量 (kg)	15kg/台				
運転方向	標準		オプション		

空圧・油圧・真空

直動システム・関連

ロボット・FA

制御・検出・計測

駆動・回転

軸受・素材・機械

動力伝達・伝動

搬送・運搬

ポンプ・送風機・粉体

工場設備・環境

