

急傾斜・垂直搬送コンベヤ

東邦機械工業(株)

330061

バラ物、小物、粉粒体等の搬送に適しており、連続したポケット形状により荷こぼれなく運ぶことができます。

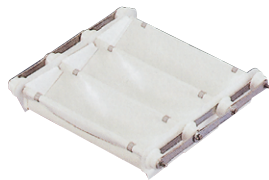

TP-10S型



TP-15B型

ポケットコンベヤ

型式	仕様	ポケット区分	ピッチ	ポケット巾	機長	傾斜角度
TP-10B	スタンダードタイプ	樹脂ベルト	100	100 ~ 600	1000 ~ 25000	0 ~ 90°
TPX-10B			100			
TP-15B			150			
TPX-15B	スペシャルタイプ	食品ベルト	150	100 ~ 600	1000 ~ 25000	0 ~ 90°
TS-15B			150			
TP-10S	スチールタイプ	スチール	100	100 ~ 600	1000 ~ 15000	0 ~ 85°
TPX-10S			100			
TP-15S			150			
TPX-15S			150			
TP-10SUS	ステンレスタイプ	ステンレス	100	100 ~ 600	1000 ~ 15000	0 ~ 85°
TPX-10SUS			100			
TP-15SUS			150			
TPX-15SUS			150			

標準搬送スタイル

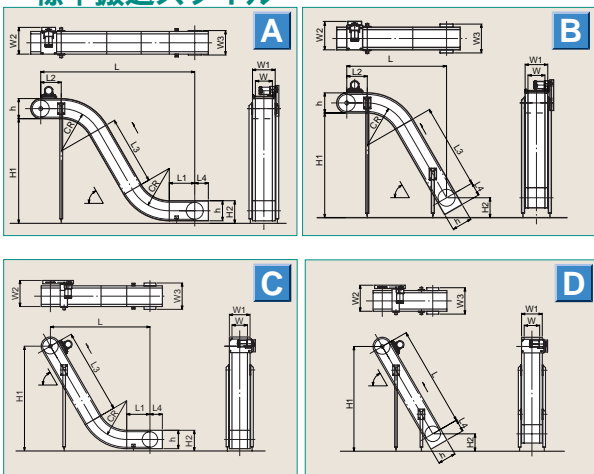

工作機械から排出されるプレス抜き屑、切削チップ、産業廃棄物の搬送用です。



チップコンベヤ

型式	機種	搬送物
THB-60N/80N	ヒンジ式チップコンベヤ	切削チップ (短い、粒状)
TSC-60N/80N	スクレーパ式チップコンベヤ	
TCC-A・B・C	コイル式チップコンベヤ	
THB-60N/80N	ヒンジ式チップコンベヤ	カール状切粉
	スクレーパマグネット式チップコンベヤ	クーラント内用
THB-60N/80N	ヒンジ式チップコンベヤ	プレス抜き屑
TSC/TCF/TCP	スクレーパ式スクレーパ片持ち式	
THB-60N/80N	ヒンジ式チップコンベヤ	産業廃棄物 (粉砕物短い物)
TSC-60N/80N	スクレーパ式チップコンベヤ	
TCC-A・B・C	コイル式チップコンベヤ	
TSR	スクリュウコンベヤ	粉粒体、砂、原料
	エプロンコンベヤ	大容量廃棄物



軽量、バラ物、粉粒体等の高所自動投入機

アルミ製ボール内にタイミングベルトを内蔵し、先端にギヤードモータを取付け、タイミングベルトに取付けられたポケットが昇降します。ポケットの反転は、ラックとピニオンにより反転し搬送物を排出します。

ライトスキップ

型式	全長	ストローク	速度 50/60Hz (m/秒)	駆動	許容移載荷重
LSG-07	2050	700	6.0/7.0 12.0/14.0	ギヤードモータ 三相 200V	30kg (ポケット自重含)
LSG-12	2550	1200	10m/秒以上は INV制御(オプション) となります。		
LSG-20	3350	2000			

空圧・油圧・真空

直動システム・関連

ロボット・FA

制御・検出・計測

駆動・回転

軸受・素材・機械

動力伝達・伝動

搬送・運搬

8

ポンプ・送風機・粉体

工場設備・環境